

# Pneumatikus excentercsiszoló

1510

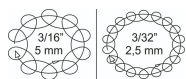

## Használat



## Profilok



## Termékjellemzők

- üresjárat sebesség: 10000 f/min
- max. üzemi nyomás: 6,2 bar
- levegőfelhasználás: 212 l/min
- levegőcsatlakozás: 1/4"
- tépőzáras rögzítésű csiszolótányér

## Előnyök:

- az ergonomikus formájú markolat jó fogást biztosít és megakadályozza a gép megcsúszását
- bal- és jobbkezesek által egyaránt használható
- csendes és erőteljes meghajtás
- kézre álló ki-/bekapcsológomb
- por elvezetése porzsákba a tisztább munkakörnyezetért
- flexibilis és erős cső a por eltávolításához
- nem hagy éleket a megmunkált felületen

- jobb munkakörülmények a minimális vibrációnak köszönhetően
- kiemelkedő erő tömegéhez (1,2 kg) viszonyítva

Használat:

- járműjavító műhelyek
- a különböző felület előkészítésére a további munkafolyamatokhoz
- ideális szerkezeti acél, fémek és fa csiszolására
- A csiszoló talpa tépőzáras (VELCRO™) rendszerű: a különböző csiszolótányérok gyorsan, egyszerűen és biztonságosan felhelyezhetőek és eltávolíthatóak.

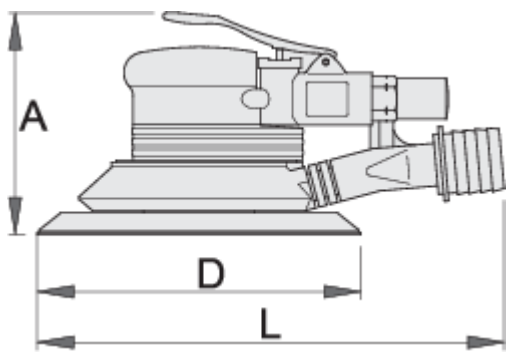

Barcode	Nº	L	A	D	Weight
617733	2.5	220	105	150	1600
617713	5	220	105	150	1615

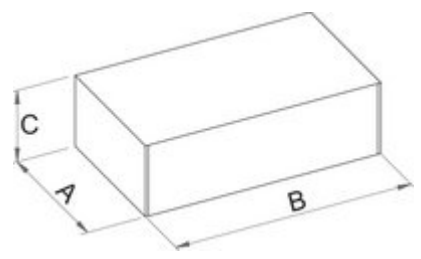

Kiskereskedelmi csomagolás

Barcode	MA	MB	MC	Weight
617733	185	400	110	1670
617713	185	400	110	1685

Szállítási csomagolás

Barcode	TA	TB	TC	Weight
---------	----	----	----	--------



TA

TB

TC



617733

1

617713

1