

Lapos darabolókorong, acélhoz

1210



Profilok



[./hu/support/warranty](https://hu/support/warranty)

Termékjellemzők

- Az oldalrősített, műgyanta kötésű darabolókorongok állványra rögzített gépekkel történő vágásra alkalmasak 80 m/s forgási sebesség mellett.
- a termék megfelel az európai EN 12413 szabványnak, DSA 1819 biztonsági bizonylattal rendelkezik (oldalirányú csiszolás nem megengedett)
- a darabolókorongok acél, öntöttvas és egyéb nem vas fémek vágására alkalmazhatók
- anyagjellemzők: A46SBF

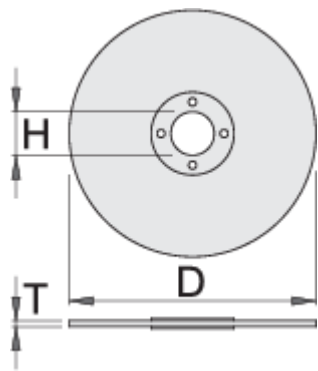

Barcode	D	T	H	Icon
610518	115	1	22	24
610519	115	1.6	22	39
610520	125	1	22	31
610521	125	1.6	22	50
610522	180	1.6	22	91
610523	230	1.6	22	150

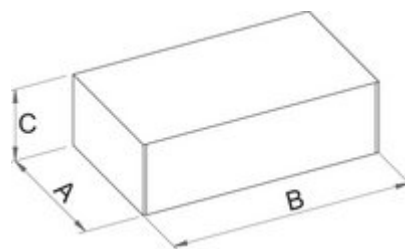

Kiskereskedelmi csomagolás

Barcode	MA	MB	MC	Icon
610518	118	118	55	24
610519	118	118	55	39
610520	128	128	55	31
610521	128	128	55	50
610522	181	181	55	161
610523	233	233	55	220

Szállítási csomagolás

Barcode	Icon	TA	TB	TC	Icon
610518	1				
610519	1				
610520	1				
610521	1				



TA

TB

TC



610522

1

610523

1